



# CARTONING



AS 150



IT

## ASTUCCIATRICE AUTOMATICA AS 150

La nuova macchina Astucciatrice a moto intermittente AS 150 è stata costruita per rispondere con massima conformità alle norme GMP riducendo al minimo lo spazio necessario per la sua installazione. Disegnata per l'astucciamento di prodotti farmaceutici e cosmetici con piccole e medie dimensioni è stata realizzata con la struttura a "Balcone", per ottenere la completa separazione tra zona meccanica e zona di trasporto del prodotto e degli astucci, per una totale e facile individuazione di eventuali componenti residui a fine lotto, permettendo inoltre di avere una completa accessibilità, per tutte le operazioni di cambio formato, ispezionabilità, manutenzione e pulizia.

Il Design a "Balcone" inoltre evita la caduta di polvere e frammenti di cartone sugli organi meccanici.

L'alimentazione astucci, prospetti ed eventuali allegati avviene in posizioni comodamente accessibili da un'unica postazione di lavoro. Come per tutti gli altri modelli della BERGAMI anche la AS 150 oltre alle ridotte dimensioni d'ingombro, alla precisione meccanica di tutti i movimenti, alla sicurezza delle alimentazioni, offre soprattutto la possibilità di cambiare formato con una procedura veramente semplice e veloce grazie a regolazioni con indicatori digitali effettuabile completamente dal fronte della macchina.

F

## ENCARTONNEUSE AUTOMATIC AS 150

La nouvelle encartonneuse à mouvements alternés AS 150 a été développée pour répondre aux normes GMP en réduisant au minimum l'encombrement pour l'installation.

Conçue pour la mise en étui de produits pharmaceutiques et cosmétiques de petites et moyennes dimensions, l'AS 150 a été réalisée avec une structure à balcon qui permet d'obtenir une complète séparation entre les parties mécaniques et l'aire du transport des produits et des étuis afin d'une totale et facile individuation des articles restants à la fin du cycle du travail. Cette structure offre aussi une accessibilité totale pour effectuer très aisément les opérations de changement de format, d'inspection,

de nettoyage et de maintenance.

Le design à balcon évite aussi la chute de poussières et morceaux de carton sur les parties mécaniques. L'alimentation des étuis, des notices et des éventuels autres éléments se réalise en positions très faciles à accéder de la même emplacement de travail.

Comme tous les autres équipements BERGAMI l'AS 150 offre des dimensions d'encombrement réduites, un haut niveau de qualité mécanique, une grande sécurité des alimentations produits mais surtout un changement de format très simple et très rapide avec indicateurs digitaux situés sur l'avant de la machine.

D

## AUTOMATISCHE KARTONIERMASCHINE AS 150

Belm Bau der neuen, intermittierend arbeitenden Verpackungsmaschine AS 150 wurde ein besonderes Augenmerk auf die hundertprozentige Konformität mit den GMP-Normen und auf ihren geringen Platzbedarf gerichtet. Die Maschine, die zum Verpacken von kleinen und mittelgroßen pharmazeutischen bzw. kosmetischen Produkten vorgesehen ist, verfügt über eine "Balkonstruktur", damit eine komplette Trennung zwischen dem mechanischen Bereich und der Produkt- bzw. Schachteltransportzone und ein einfaches Erkennen und Entfernen von Rückständen.

Außerdem ist eine problemlose Zugänglichkeit für Formatwechsel-, Inspektions-, Wartungs- und Säuberungsarbeiten gewährleistet.

Die "Balkonbauweise" verhindert darüber hinaus das verschmutzen mechanischen Maschineteile.

Die Zuführung der Faltschachteln, der Prospekte und evtl. Beilagen erfolgt in Positionen, die bequem von einer einzigen Arbeitsstation erreichbar sind.

Die Entnahme und die positive Zwangsöffnung der Faltschachtel erfolgt durch eine einzige Bewegung mit einem drehenden Vorbrecher, der beim Einlegen der Faltschachtel direkt zwischen die Transportriemen eine perfekte Rechtwinkeligkeit gewährleistet und auf diese Weise jeglichen Kontakt mit Metallteilen vermeidet. Dieses System ist außerdem in der Lage Faltschachteln mit inner Unterteilung zu verarbeiten.

Wie bei allen anderen Modellen der Fa. BERGAMI so verfügt das Modell AS 150, neben den geringen Abmessungen, der hohen mechanischen Präzision aller Bewegungen und der Sicherheit der Zuführungen, auch über eine wirklich einfache und schnelle Formatwechselprozedur mit Hilfe von Digitalanzeigen, die vollständig von der Maschinenvorderseite verstellbar sind.

cartón sobre los órganos mecánicos.

La alimentación de estuches, prospectos y otros eventuales elementos, se realiza en posiciones cómodas y accesibles desde una única posición de trabajo.

Como en el resto de los modelos de BERGAMI también la AS 150, además de las reducidas dimensiones de espacio ocupado, a la precisión mecánica de todos los movimientos, a la seguridad de las alimentaciones, ofrece sobre todo la posibilidad de cambiar de formato con un procedimiento verdaderamente simple y rápido, gracias a regulaciones con indicadores digitales efectuadas completamente desde el frente de la máquina.

SP

## ESTUCHADORA AUTOMATICA AS 150

La nueva máquina estuchadora de movimientos intermitentes AS 150 ha sido construida de acuerdo a la máxima conformidad con las normas GMP reduciendo al mínimo el espacio necesario para su instalación. Diseñada para el estuchado de productos farmacéuticos y cosméticos de pequeñas y medianas dimensiones a sido realizada con una estructura a "balcón", para obtener una completa separación entre la zona mecánica y la zona de transporte del producto y de los estuches, para una total y fácil identificación de eventuales componentes residuales al final del lote, permitiendo además, de tener una completa accesibilidad, para todas las operaciones de cambio de formato, inspeccionabilidad, manipulación y limpieza.

El diseño a "Balcón" además evita la caída de polvo y fragmentos de

AS 150



The new intermittent motion cartoning machine AS150 has been designed to conform to GMP directives and minimum space is required for its installation due to the extremely small footprint. The AS150 is suitable for handle pharmaceutical and cosmetic products with little and medium dimensions and the modern balcony structure has made it possible to completely separate the mechanical zone from the carton and product conveyor zone to thoroughly inspect the cartoner internal and, eventually, detect and clean batch products at the end of the production run. This allows complete accessibility, for cleaning, maintenance, inspection and size changeover operations.

The "Balcony" design also prevents carton dust and debris from falling into main drive components. Latest ergonomic features (operator Friendly). Cartons, leaflets and similar items, can be loaded from one unique operator place. Like the other models from BERGAMI, the AS150 has a minimum overall dimensions; it uses accurate mechanical movements and reliable product feeding systems. Size change-over is very quick and simple because it is realized with adjustments made through digital indicators positioned on the front of the machine.

## SIMPLE, FAST, GUIDED CHANGE OVER



## OPERATOR FRIENDLY

# AUTOMATIC FEEDING SYSTEM



Blister Infeeder



Multiple Bottle Infeeder



Vials Infeeder



Sachet Infeeder



Carpject / Syringe Infeeder



Vials and Ampule Infeeder



Bottle Infeeder



Tubes Infeeder

**IT** Solo un'alimentazione efficace può permettere rendimenti di produzione eccellenti.  
Le alimentazioni BERGAMI sono sempre studiate per aumentare l'efficienza della linea di produzione.  
E' disponibile una vasta gamma di alimentatori automatici basati sullo sviluppo della nostra ventennale esperienza.

**GB** BERGAMI specializes in accurate and efficient feeding systems for all their machines, incorporating mechanical and servo drives for better reliability.  
A wide range of automatic product feed systems based on 20 years development experience are available.

**F** Seule une alimentation efficace permet d'atteindre des cadences de production élevées.  
Les alimentations BERGAMI sont toujours étudiées pour optimiser la performance des lignes de production.  
Une vaste gamme d'alimentateurs automatiques est disponible, basée sur le développement de vingt ans d'expérience.

**D** Nur eine leistungsfähige Zuführung ermöglicht ausgezeichnete Produktionsergebnisse.  
Die BERGAMI-Zuführungen sind alle so ausgelegt, dass die Leistungsfähigkeit der Produktionslinie erhöht wird.  
Es ist eine umfangreiche Anzahl an automatischen Zuführungen lieferbar, die das Ergebnis unserer zwanzigjährigen Erfahrung sind.

**SP** Solo una alimentación eficaz puede permitir el máximo rendimiento de producción.  
Los alimentadores Bergami están estudiados para aumentar la eficiencia de la línea de producción.  
Disponemos de una extensa gama de alimentadores automáticos basados en nuestra larga experiencia.

**AS 150**  
SOLUTIONS

## OPTIONAL

- Standard and special automatic Infeeders.
- Leaflets variants (pre-folded, flat, from reel).
- Booklet Insertion.
- Bar Code Readers or camera system.
- Embossing, ink-jet, laser and ink coding devices.
- Variants of carton closure: tuck in, glue, 5th panel.
- Separate double discharge.
- Modem.
- Validation Documents (IQ, OQ e FAT) are supplied according to the customer's request.
- Connection to host computer.



## HOT-MELT

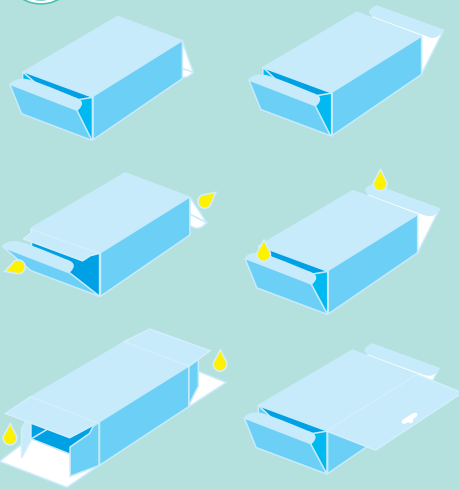

- IT** POSSIBILITÀ DI EFFETTUARE TUTTI I TIPI DI CHIUSURA AD INCASTRO, COLLA, MISTA O CON SIGILLO DI GARANZIA.
- GB** POSSIBILITY TO HANDLE ALL TYPES OF CLOSURE. TUCK-IN, HOT-MELT GLUE, MIXED OR TAMPER EVIDENT.
- F** POSSIBILITÉ D'EFFETTUER TOUS LES TYPES DE FERMETURE: À PATTES RENTRANTES, PAR COLLE À CHAUD, MIXTE OU AVEC TAMPER EVIDENT.
- D** MÖGLICHKEIT, VERSCHIEDENE VERSCHLUSSARTEN WIE EINSTECKHEISSLEIM-, GEMISCHTEN, ODER SICHERHEITVERSCHLUSS DURCHZUFÜHREN.
- SP** POSIBILIDAD DE REALIZAR TODOS LOS TIPOS DE CIERRE POR ENCASTE, COLA, MIXTO O TAMPER EVIDENT.

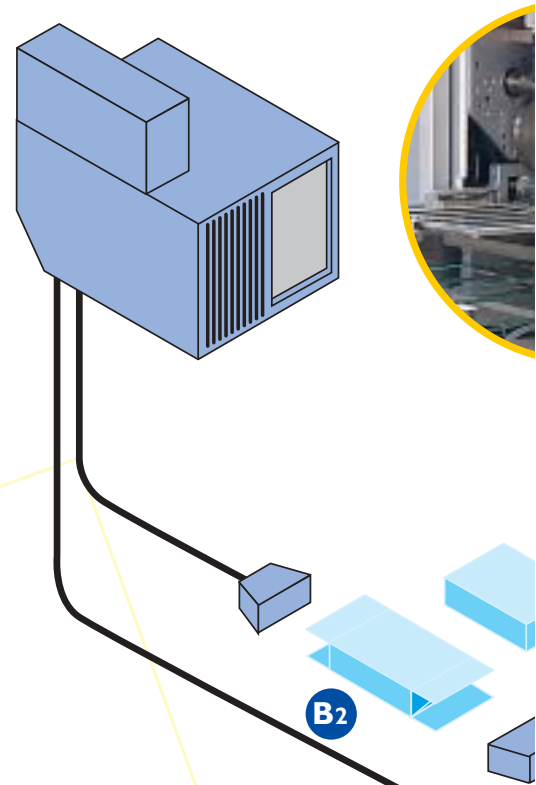

## OPTIONS AND VARIANTS

- A Infeed of insert**
  - A1 = Pre-folded unit infeed
  - A2 = Flat leaflet infeed
  - A3 = Reel leaflet infeed
- B Carton closure**
  - B1 = Tuck-in
  - B2 = Glue
- C Carton discharge**
  - C1 = Single discharge
  - C2 = Separate double discharge
- D Carton coding**
- E Code reading**
  - E1 = Carton
  - E2 = Leaflet

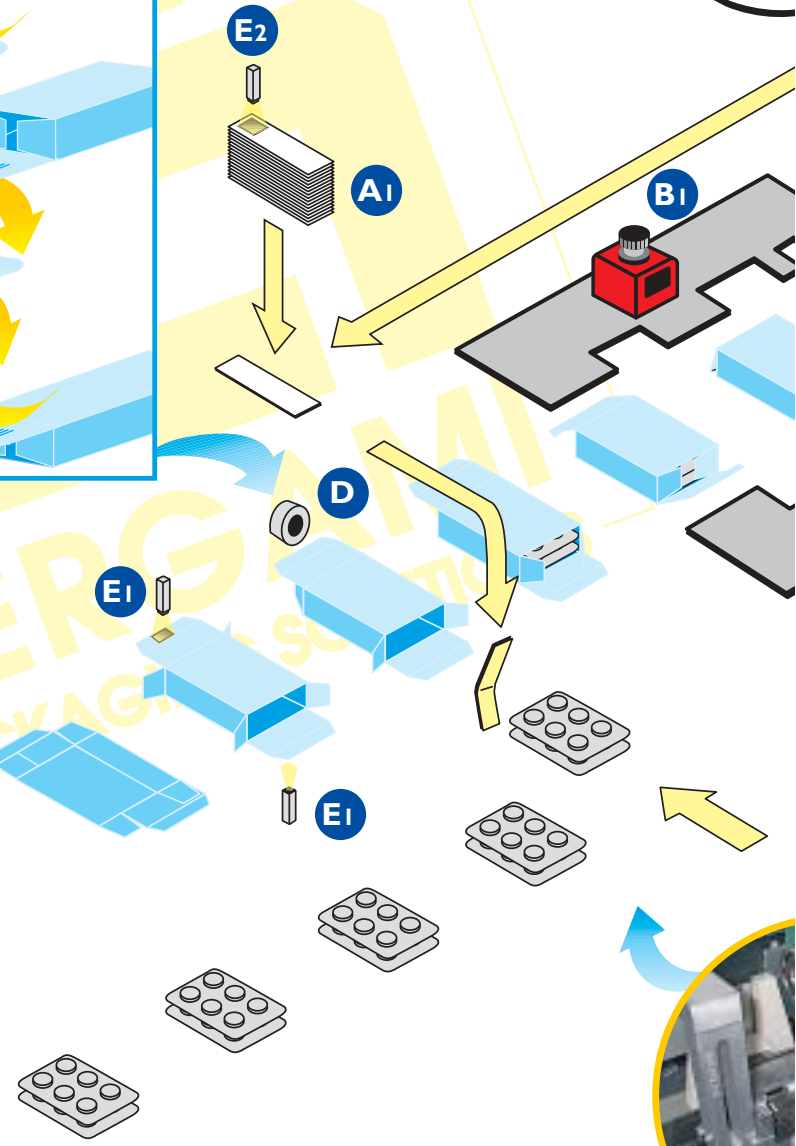
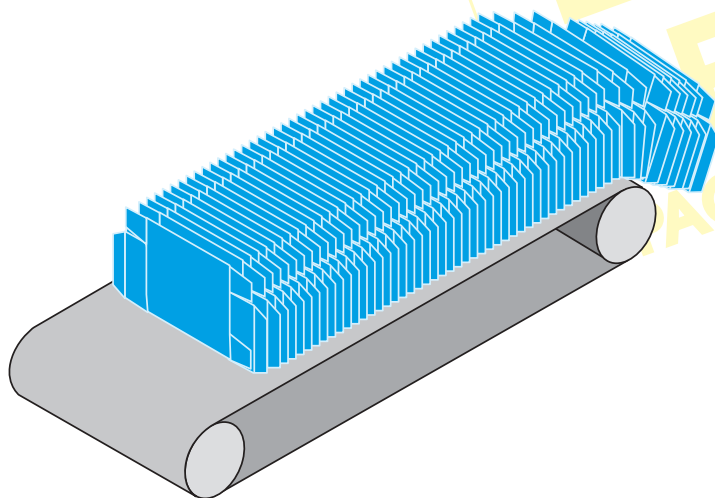
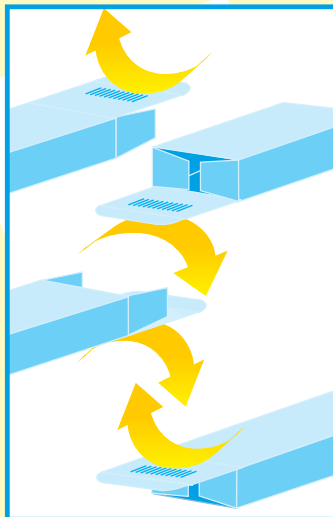

# AS 150 PRODUCT FLOW

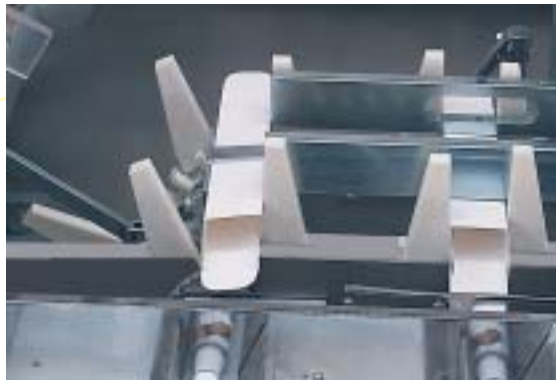
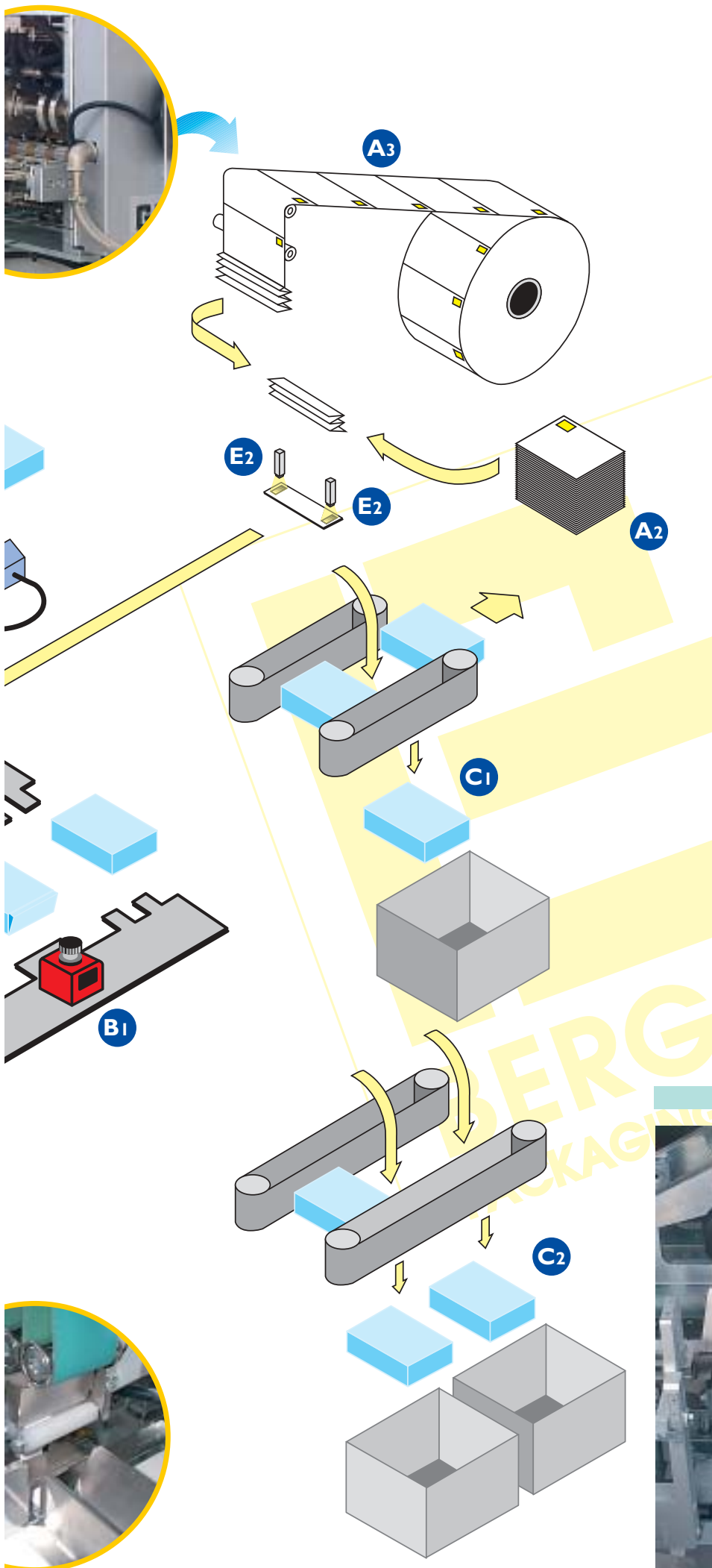

- IT** Il prelievo e l'apertura forzata dell'astuccio in positivo, avviene tramite un unico movimento con snervatore rotante che garantisce la perfetta squadratura durante la fase di introduzione della scatola direttamente tra le cinghie di trasporto.
- GB** The carton pick-up and positive opening mechanism consists of a tilting arm combined with a mechanical pre-breaking device that places the erected carton directly into the carton transport belts.
- F** La prise et l'ouverture forcée en positif de l'étui s'effectuent par un seul mouvement de mise en forme tournant qui garanti une parfaite mise en forme de l'étui pendant la phase d'introduction entre les courroies d'entraînement.
- D** Die Entnahme und die positive Zwangsöffnung der Faltschachtel erfolgt durch eine einzige Bewegung mit einem drehenden Vorbrecher, der beim Einlegen der Faltschachtel direkt zwischen die.
- SP** La toma y apertura forzada del estuche en positivo, se realiza mediante un único movimiento con deservador rotante que garantiza el perfecto escuadre durante la fase de introducción de los estuches directamente entre las cintas de transporte.



# FAST AND EASY SIZE CHANGE OVER

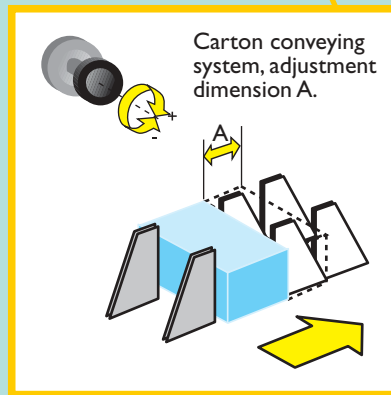
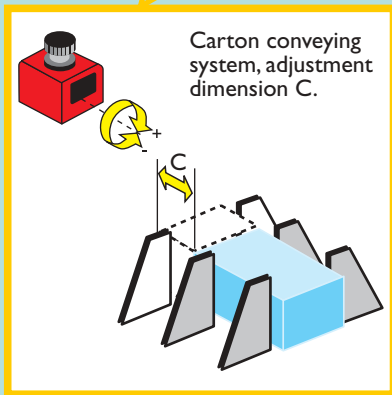
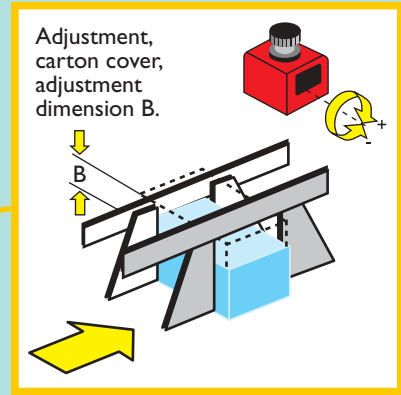
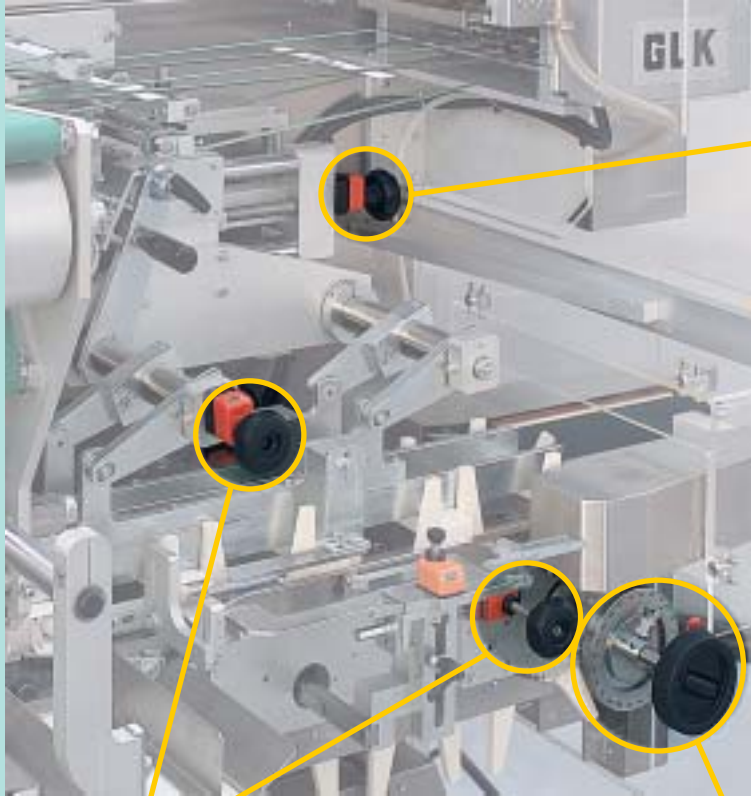

- IT** CAMBIO FORMATO FACILE E VELOCE  
Regolazione riproducibile, displays digitali regolabili nelle posizioni principali di cambio formato.  
Esempio: Cambio formato tridimensionale del sistema di trasporto.
- GB** FAST AND EASY SIZE CHANGE  
Central adjustment via reproducible, settable digital displays in the main changeover positions.  
Example: 3 dimensional changeover of carton conveying system.
- F** CHANGEMENT DE FORMAT FACILE ET RAPIDE  
Réglage reproductibles : display digitales réglables dans les positions principales de changement de format.  
Exemple: Changement de format tridimensionnel du système de transport.
- D** EINFACHER UND SCHNELLER FORMATWECHSEL.  
Reproduzierbare Einstellungen, regelbare Digitalanzeigen in den Hauptpositionen des Formatwechsels.  
Beispiel: Dreidimensionaler Formatwechsel des Transportsystems.
- SP** CAMBIO DE FORMATO FÁCIL Y VELOZ  
Regulaciones reproducibles, displays digitales regulables en las posiciones principales de cambio de formato.  
Ejemplo: Cambio de formato tridimensional del sistema de transporte.

**IT** Nuovo sistema di trasporto degli astucci (brevettato) con cinghie plastiche dentate anti-graffiatura che assicurano la perfetta qualità della confezione anche quando gli astucci sono trattati con una alta finitura di lucentezza.

Questo nuovo sistema inoltre non necessita di manutenzione, lubrificazione, non è soggetto ad allungamento e di conseguenza non necessita di riallineamenti e soprattutto a bassissima usura al contrario di tutti gli altri sistemi presenti sul mercato.

**GB** The carton transport system (patented) consists of scratch-proof white plastic toothed belts to insure package integrity, even when processing cartons with a high gloss finish.

Maintenance free: no lubrication, no system elongation and therefore no re-adjustment.  
Low wear: No deflection stations on bearings with chains or tooth lock washers as is the case with the usual systems available on the market.

**F** Le nouveau système de transport des étuis (système breveté) par courroies crantées en plastique anti-rayures qui assurent la parfaite qualité des étuis même lorsque ils sont traités avec un aspect très brillant.

Ce système n'a pas besoin de maintenance et de lubrification. Ce nouveau système, en outre, n'a pas besoin de maintenance et de lubrification. Il n'est pas sujet à l'allongement et par conséquent

n'entraîne pas des réglages de tenoion.

Et surtout, son taux d'usure est beaucoup plus bas que tous les autres systèmes présents sur le marché

**D** Transportriemen eine perfekte Rechtwinkeligkeit gewährleistet und auf diese Weise jeglichen Kontakt mit Metallteilen vermeidet. Dieses System ist außerdem in der Lage Faltschachteln mit inner Unterteilung zu verarbeiten.

Außerdem ist dieses neue System wartungs- und schmierungsfrei und verzieht sich nicht, d.h. es muss nicht ständig nachgestellt werden und, was noch wichtiger ist, es nutzt sich im Vergleich zu allen anderen auf dem Markt vorhandenen Systemen nur sehr geringfügig ab.

**SP** Nuevo sistema de transporte de estuches (patentado) con cintas dentadas en material plástico anti-rayado, que asegura la perfecta calidad de los estuches incluso cuando éstos están tratados con un alto acabado brillante.

Este nuevo sistema además no necesita de mantenimiento, lubricación, no está sujeto a dilataciones y por lo tanto no necesita de realineaciones y sobre todo, a diferencia de los demás sistemas presentes en el mercado, tiene un bajísimo coeficiente de desgaste.

# AS 150

## AS 150 LAYOUT

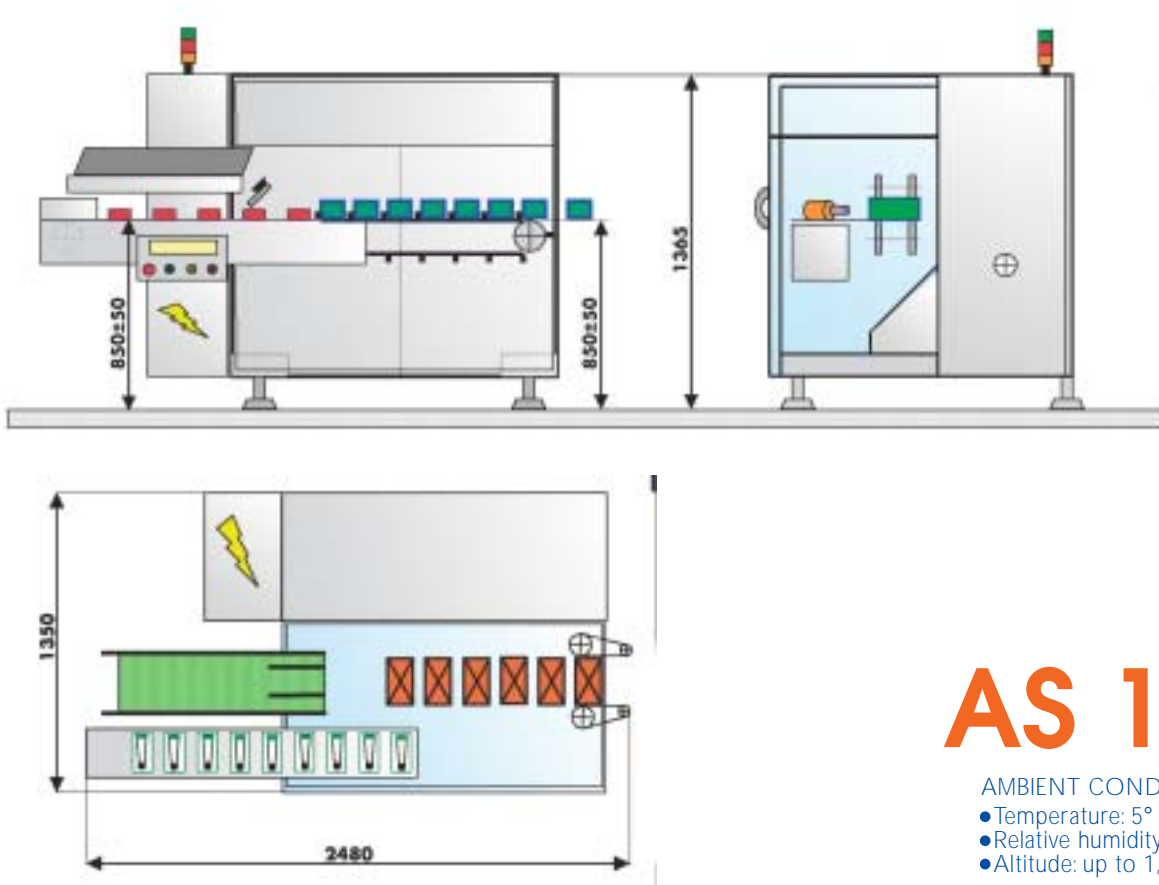

# AS 150

AMBIENT CONDITIONS:

- Temperature: 5° to 40°C
- Relative humidity: up to 70%
- Altitude: up to 1,500 m

### TECHNICAL DATA

Velocità meccanica al minuto <i>Mechanical speed per minute</i>	CICLI <i>STROKES</i>	25÷140	TAKTE <i>COUPS</i> CICLOS	mechanische Geschwindigkeit/minute <i>Vitesse mécanique la minute</i> Velocidad mecánica por minuto
Motori <i>Motors</i>	KW	1,1	KW	Motoren <i>Moteurs</i> Motores
Potenza assorbita <i>Power Absorption</i>	KW	1,96 (Hot-melt +3,9)	KW	Kraftaufnahme <i>Puissance absorbée</i> Potencia absorbida
Consumo aria aspirata <i>Air Consumption</i>	NI/l°	17	NI/l°	Luftverbrauch <i>Absorption d'air</i> Absorción aire
Pressione aria <i>Air pressure</i>	bar	5÷6	bar	Luftdruck <i>Pression d'air</i> Presión aire
Peso netto <i>Net Weight</i>	Kg.	1150	Kg.	Nettogewicht <i>Poids net</i> Peso neto

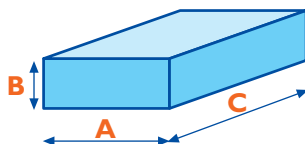

	A	B	C
Gamma di formato <i>Size range</i> Formatbereich <i>Gamme de formats</i> Gama de formatos	min. 15	10	70
	<b>A + B = max. 150</b>		
	max. 120	70	200

The size range is referred to the carton size. Other limitations apply for the products and feeders. Special size executions are possible with additional costs.



**BERGAMI** srl  
COSTRUZIONE MACCHINE AUTOMATICHE

Via Bignami, 7/A  
40051 ALTEDO - (BOLOGNA) - ITALY  
Phone: +39 051 87.58.16  
Fax: +39 051 87.58.22  
E-mail: sales@bergamisrl.com  
Web page: www.bergamisrl.com

**Idépack Verpakkingsmachines BV**  
Zeilmaker 8  
NL-3861 SM Nijkerk  
THE NETHERLANDS  
Tel. +31(0)33 299 00 08  
www.idepack.com  
info@idepack.com



HOT-MELT

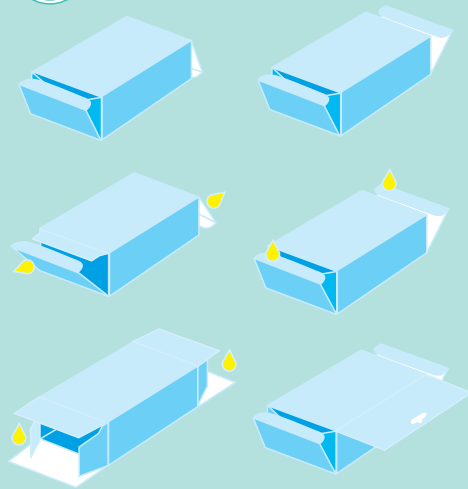

**IT** POSSIBILITÀ DI EFFETTUARE TUTTI I TIPI DI CHIUSURA AD INCASTRO, COLLA, MISTA O CON SIGILLO DI GARANZIA.

**GB** POSSIBILITY TO HANDLE ALL TYPES OF CLOSURE. TUCK-IN, HOT-MELT GLUE, MIXED OR TAMPER EVIDENT.

**F** POSSIBILITÉ D'EFFETTUER TOUTS LES TYPES DE FERMETURE: À PATTES RENTRANTES, PAR COLLE À CHAUD, MIXTE OU AVEC TAMPER EVIDENT.

**D** MÖGLICHKEIT, VERSCHIEDENE VERSCHLUSSARTEN WIE EINSTECK-HEISSLEIM-, GEMISCHTEN, ODER SICHERHEITSVERSCHLUSS DURCHFÜHREN.

**SP** POSIBILIDAD DE REALIZAR TODOS LOS TIPOS DE CIERRE POR ENCASTE, COLA, MIXTO O TAMPER EVIDENT.

**OPTIONS AND VARIANTS**

**A Infeed of insert**

- A1 = Pre-folded unit infeed
- A2 = Flat leaflet infeed
- A3 = Reel leaflet infeed

**B Carton closure**

- B1 = Tuck-in
- B2 = Glue

**C Carton discharge**

- C1 = Single discharge
- C2 = Separate double discharge

**D Carton coding**

**E Code reading**

- E1 = Carton
- E2 = Leaflet

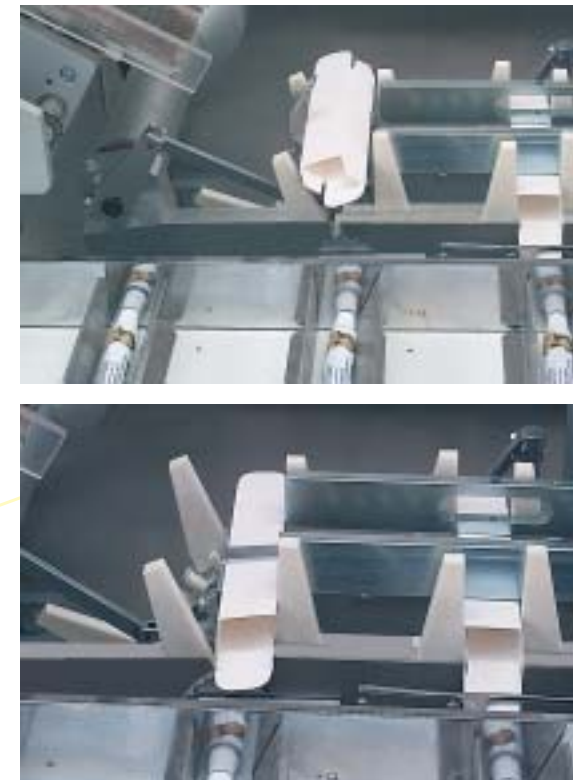
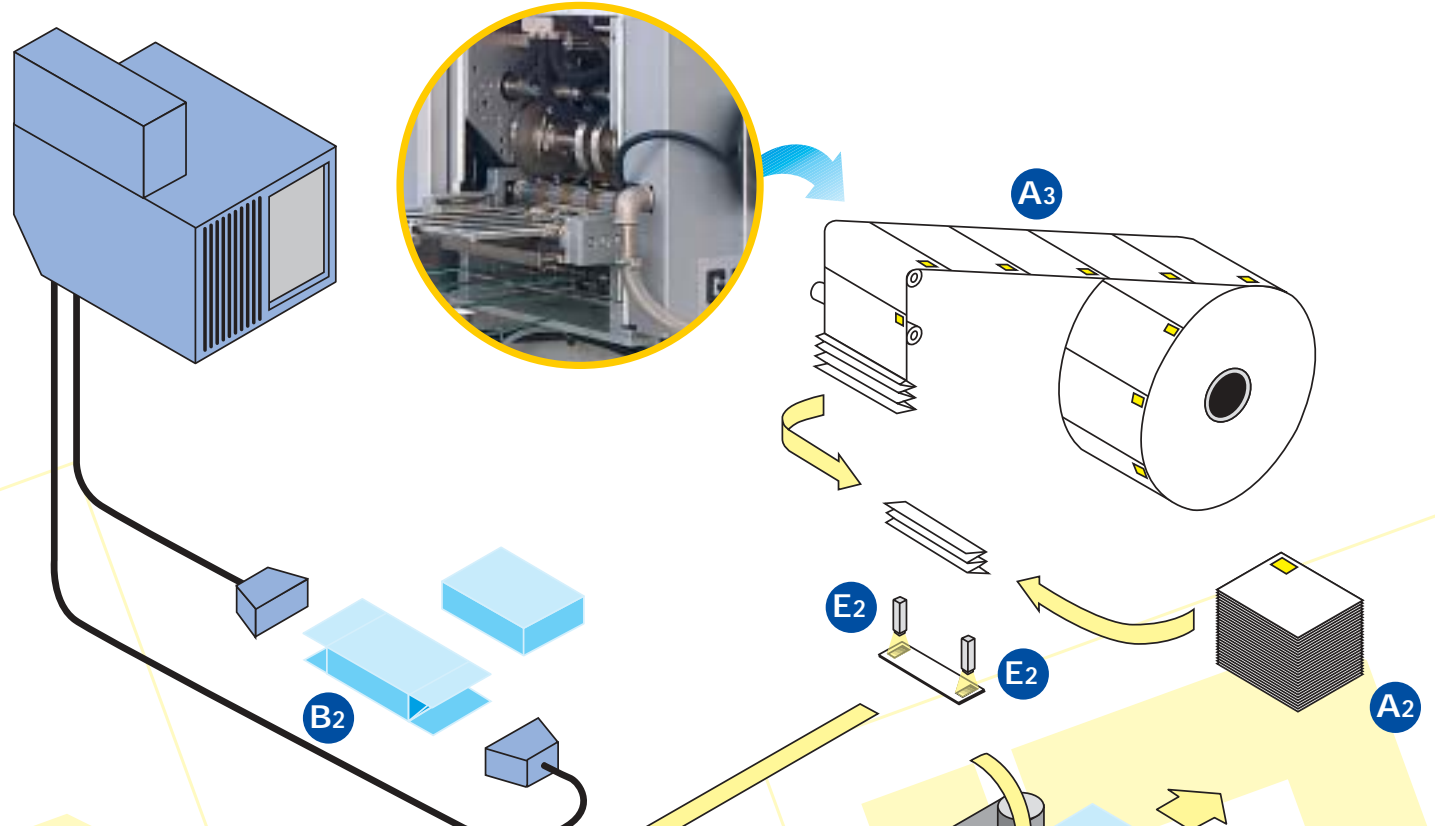
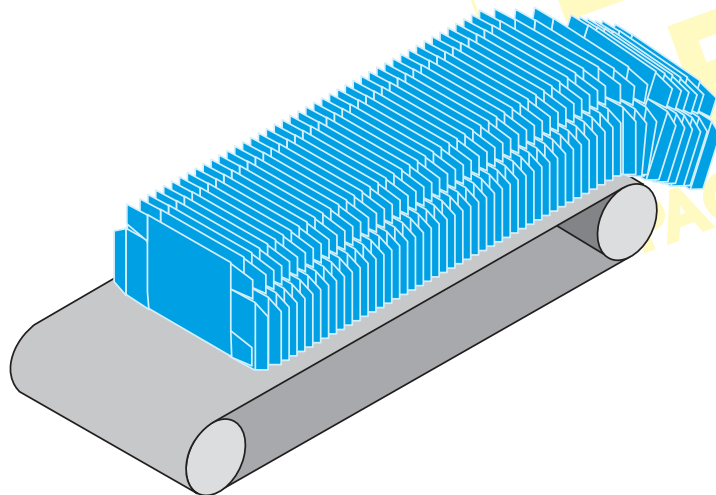
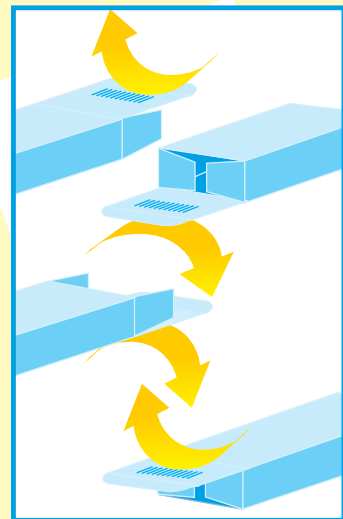

**IT** Il prelievo e l'apertura forzata dell'astuccio in positivo, avviene tramite un unico movimento con snervatore rotante che garantisce la perfetta squadratura durante la fase di introduzione della scatola direttamente tra le cinghie di trasporto.

**GB** The carton pick-up and positive opening mechanism consists of a tilting arm combined with a mechanical pre-breaking device that places the erected carton directly into the carton transport belts.

**F** La prise et l'ouverture forcée en positif de l'étui s'effectuent par un seul mouvement de mise en forme tournant qui garanti une parfaite mise en forme de l'étui pendant la phase d'introduction entre les courroies d'entraînement.

**D** Die Entnahme und die positive Zwangsöffnung der Faltschachtel erfolgt durch eine einzige Bewegung mit einem drehenden Vorbrecher, der beim Einlegen der Faltschachtel direkt zwischen die.

**SP** La toma y apertura forzada del estuche en positivo, se realiza mediante un único movimiento con desnervador rotante que garantiza el perfecto escuadre durante la fase de introducción de los estuches directamente entre las cintas de transporte.

