

Dimensioni delle scatole utilizzabili sulla nastratrice SM44HD  
Box dimensions usable on case sealers mod. SM44HD  
Dimensions boîte exploitables sur les machines d'emballages mod. SM44HD  
Kartonabmessungen, die auf den Verschlussmaschinen Mod. SM44HD  
Dimensiones de las cajas utilizables en las precintadoras

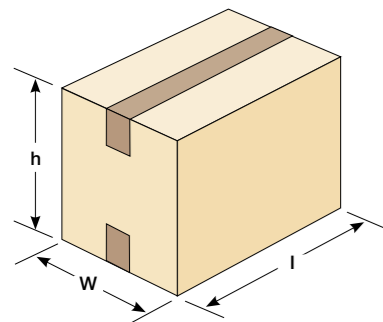

### SM44HD

	MIN	MAX
<b>l</b>	200	600
<b>W</b>	150	500
<b>h</b>	140	500

### SM44/4HD

	MIN	MAX
<b>l</b>	200	600
<b>W</b>	150	500
<b>h</b>	100	460

Produzione  
Average  
Production  
Leistung  
Producción

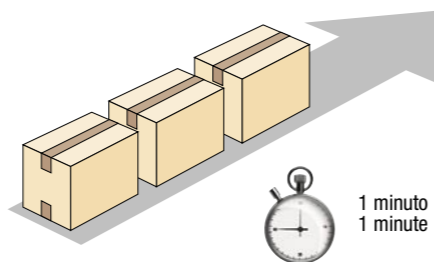

Produzione media Average output Production moyenne Leistung Producción media	8÷10
Produzione speciale With special changes Avec modifications spéciales Mit Sonderänderungen En ejecución especial	9÷11

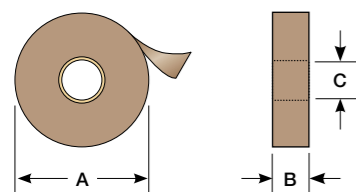

	K11
<b>A</b>	410 mm max
<b>B</b>	50 mm
<b>C</b>	76 mm

	K12
<b>A</b>	410 mm max
<b>B</b>	75 mm
<b>C</b>	76 mm

Consumo aria  
Compressed air consumption  
Consommation air comprimé  
Druckluftverbrauch  
Consumo de aire

9 lt./ciclo  
9 lt./cycle  
9 lt./cycle  
9 Lt./Zyklus  
9 lt./ciclo

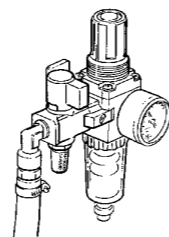

200 - 400 - 440 Trifase  
3 Phase  
tri-phasé  
3-phasing  
Trifasico

220÷240 Monofase  
Single phase  
Mono-phasé  
1 phasing  
Monofasico

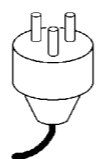

### Accessori - OptionalS - Accessoires - Zubehör - Accesorios

#### AS80

Set gambe più alte (600 mm)  
Higher legs (600 mm/24")  
Pieds plus hauts (600 mm)  
Höhere stützen (600 mm)  
Juego de patas altas (600 mm")



#### GTM - GTL - GTR

Piani estensibili  
Extendable conveyors  
Convoyeurs extensibles  
Ausziehbare rollenbahnen  
Plano de rodillos extensibles

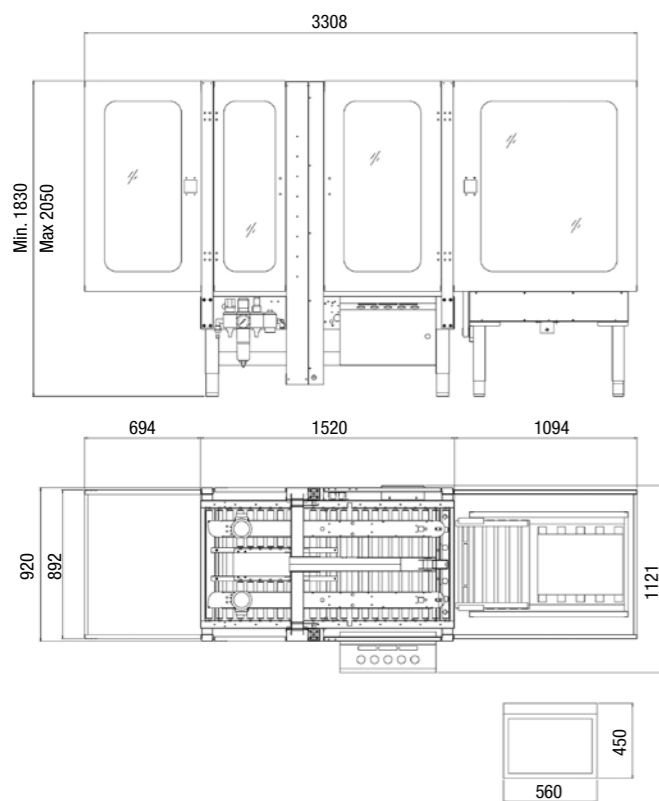
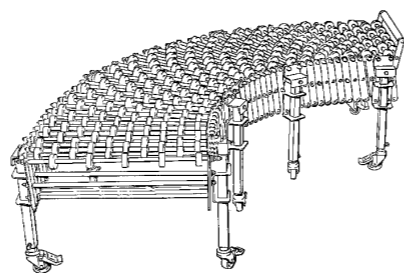

## SM44HD

NASTRATRICE AUTOMATICA AUTODIMENSIONANTE  
AUTOMATIC CASE SEALER FOR RANDOM SIZE CASES  
MACHINE D'EBALLAGE AUTOMATIQUE AUTOREGLABLE  
VOLLAUTOMATISCHE VERSCHLISSMASCHINE  
PRECINTADORA AUTOMATICA PARA CAJAS VARIABLE

# SM44HD

NASTRATRICE AUTOMATICA AUTODIMENSIONANTE  
AUTOMATIC CASE SEALER FOR RANDOM SIZE CASES  
MACHINE D'EBALLAGE AUTOMATIQUE AUTOREGLABLE  
VOLLAUTOMATISCHE VERSCHLISSMASCHINE  
PRECINTADORA AUTOMATICA PARA CAJAS VARIABLE



- AS24 Distanziatore: centratore con pianetto mobile e barriera di fermo scatola
- AS24 Infeed Conveyor: centering system with motorized belt and box stop device
- AS24 Convoyeur: centreur avec tapis motorisé et arrêt boîte
- AS24 Zuführungseinrichtung: zentriergerät mit beweglichem teppich und schachtelfeststellvorrichtung
- AS24 Distanciador: centrador con plano móvil e barrera de parada de la caja

- Pannello di controllo per le regolazioni pneumatiche
- Controls panel for the pneumatic adjustment
- Panneau de commande pour les réglages pneumatique
- Schalt tapel zur pneumatischen einstellungen
- Cuadro de control pneumatico.



- Pannello di controllo su consolle esterna
- Controls panel on external movable cabinet
- Panneau de commande sur armoire extérieure mobile
- Schaltfeld auf äusserliche bewegliche
- Cuadro de control en consola extrema movil



Nastratrice a dimensionamento automatico con cinghie di trascinamento laterali. Adatta a sigillare con nastro autoadesivo, senza la presenza di operatore, scatole di diverso formato.

Le scatole provenienti dalle linee di confezionamento vengono centrate, cadenzate e introdotte nella nastratrice tramite il distanziatore AS24.

Tutte le operazioni sono gestite da un microprocessore situato in una consolle esterna.



Fully automatic case sealer with side belts for random size cartons. Suitable to seal with self adhesive tape, without the presence of an operator. The boxes, coming from a filling station, are centered, indexed and fed to the machine by the infeed conveyor AS24. All the operations are managed by a PLC located in the external control board



Machine d'emballage complètement automatique avec courroies laterales d'entraînement. Elle ferme avec ruban adhésif boîtes de différent format, sans la présence de l'opérateur. Les boîtes, qui viennent d'une ligne de conditionnement, sont centrées, cadencées et introduites dans la machine par le convoyeur AS24. Toutes les opérations sont gérées par un PLC qui se trouve dans l'armoire des commandes.



Vollautomatische, selbsteinstellende Verschliessmaschine mit seitlichen Antriebs-bändern. Die Maschine kann mittels Selbstklebeband verschiedene Schachtelformate schliessen; dabei wird kein Bediener nötig. Die Schachtel, die aus einer Füllungsstation einkommen, werden durch die Zuführungseinrichtung AS24 zentriert, vereinzelt und in die Maschine eingeführt. Alle Arbeitsgänge werden durch SPS-Steuerung gesteuert, die in einer äusserlichen Bedienungspult liegt.



Precintadora automática con correas de arrastre laterales. Projectada para sellar con cinta autoadhesiva, sin necesidad de un operador, caja de diferentes formatos. Las cajas procedentes de las líneas de confección son centradas, espaciadas e introducidas en la precintadora mediante el distanciador AS24. Todas las operaciones son controladas por un microprocesador situado en una consola externa.

**SIAT**  
M. J. MAILLIS GROUP